

**Look ahead**

**BCF**  
STEEL PROJECTS

**Italiano / Français**

**[bcf-italia.com](http://bcf-italia.com)**



Dettagli che disegnano  
la perfezione.

*Des détails qui jouent  
à la perfection.*



# BCF Steel Project

La nuova divisione di BCF Italia Srl è il risultato di un progetto innovativo che guarda al futuro con parco macchine completo, tecnologicamente avanzato e improntato all'automazione.

# BCF Steel Project

La nouvelle division de Bcf Italia Srl est le résultat d'un projet innovant, qui veut regarder au futur avec un parc machine complet, une technologie à l'avant-garde et une empreinte d'automatisation.

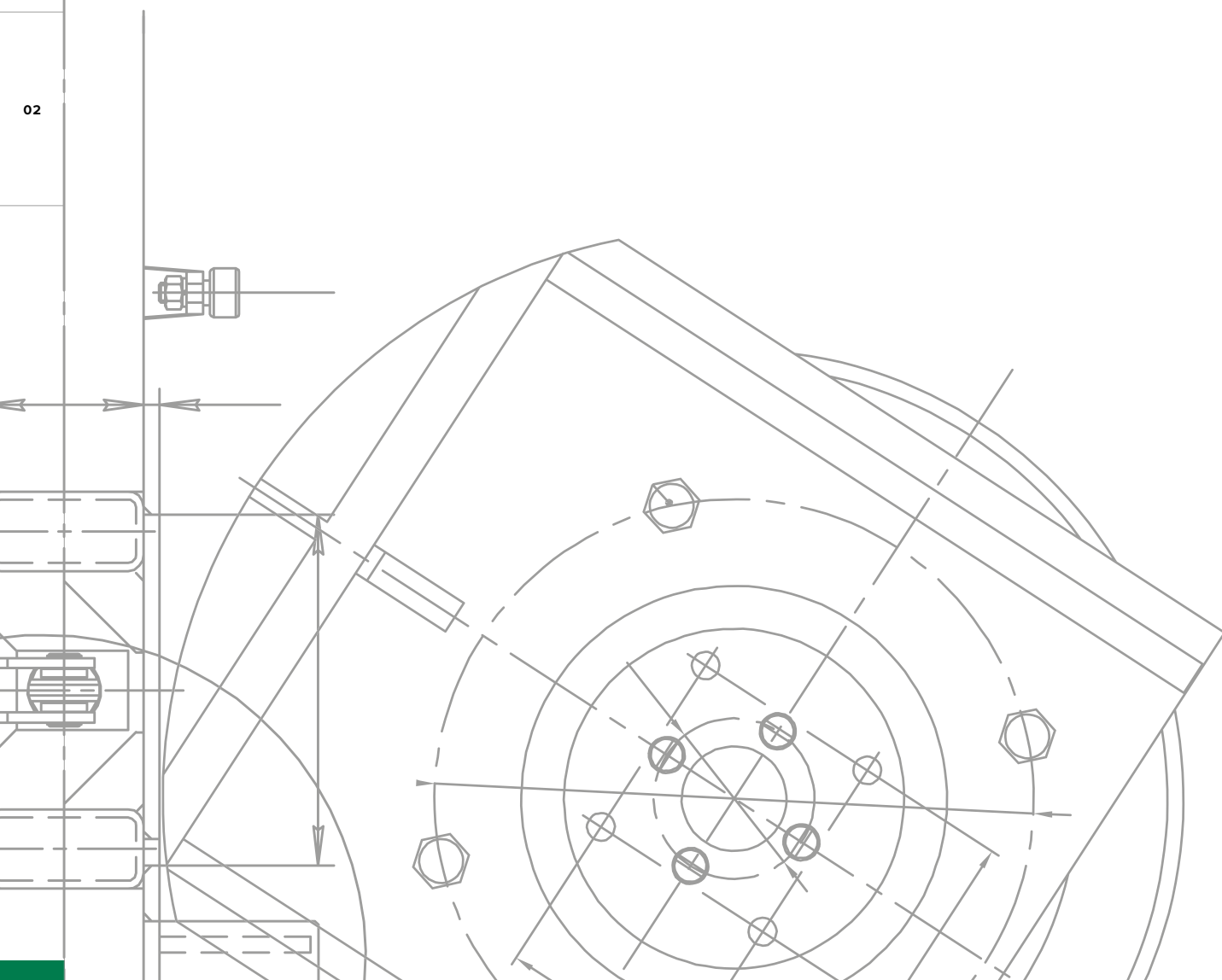



**Una soluzione per ogni esigenza.**  
**Une solution pour toute exigence.**

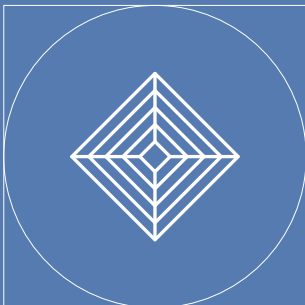

**Prodotti**  
**che possiamo realizzare**

Chassis, scatole, tamponamenti, telai, supporti e molto altro.

**Produits**  
**que nous réalisons**

Chassis, boîtes, tamponements, cadres, supports et autre encore.



**Lavorazioni**  
**che siamo in grado di eseguire**

Taglio laser, punzonatura, piegatura, saldatura (TIG/MIG/saldatura a punti).

**Usinages**  
**que nous exécutons**

Coupe laser, poinçonnages, cintrages, soudures (TIG/MIG, à points).

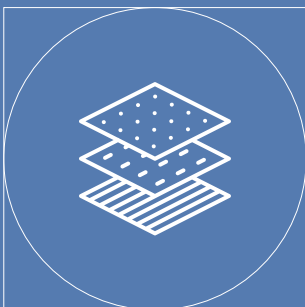

**Materiali**  
**con cui lavoriamo**

Acciai decapati, zincati e preverniciati, inox, alluminio e leghe di alluminio, rame e ottoni.

**Matières**  
**que nous travaillons**

Aciers décapés, galvanisés, avec peinture, inox, aluminium et alliages d'aluminium, cuivre et laitons.

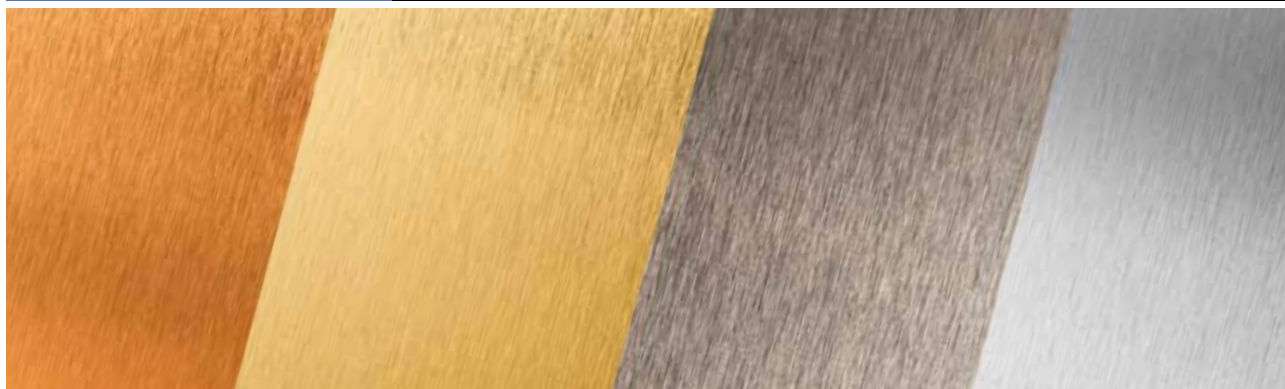

Qui è possibile eseguire operazioni di taglio, punzonatura, piegatura, saldatura, marcatura, trattamenti di superficie, lavorazioni complementari e assemblaggi, permettendo così la realizzazione di particolari in lamiera di forme complesse. Siamo in grado di soddisfare qualsiasi esigenza del cliente, seguendo la progettazione, la prototipazione e l'industrializzazione dei prodotti, utilizzando materiali quali lamiere zincate, inox, ottone, rame e alluminio con spessori da 8 mm a 20 mm e formati massimi di 3000 x 1500 mm.

**BCF Steel Project è sinonimo di competenza, professionalità e affidabilità.**





Ici commence le processus d'exécution des coupes, poinçonnages, cintrages, marquages, traitements de surface, tout usinage complémentaire et d'assemblage, pour la réalisation de composants en tôle aux formes les plus complexes.

Nous pouvons satisfaire toute exigence des clients, à partir de la conception, du prototypage jusqu'à l'industrialisation des produits dont les matières sont très flexibles : acier galvanisé, inox, laiton, cuivre et aluminium, avec épaisseurs de 8 à 20 mm et formats jusqu'à un maximum de 3000x1500 mm.

**BCF Steel Project est synonyme de compétence, professionnalisme et fiabilité.**

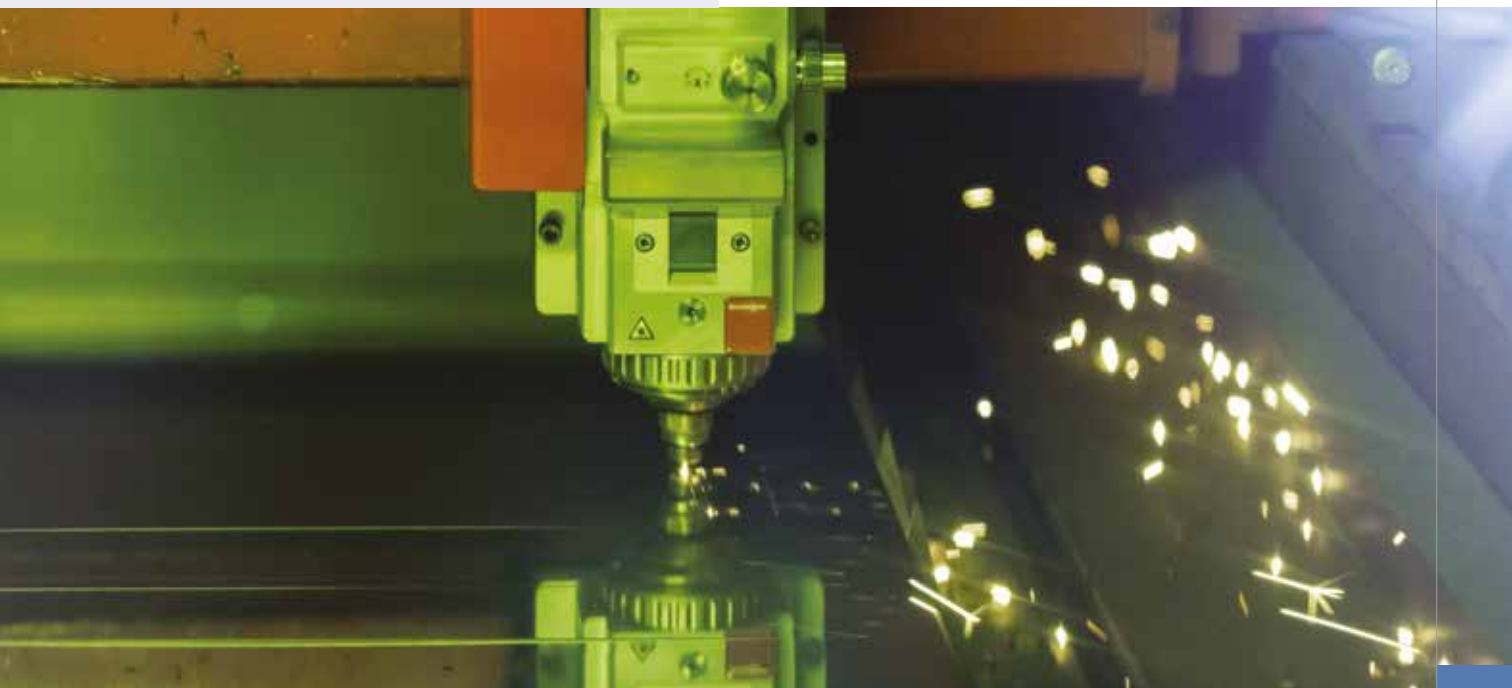



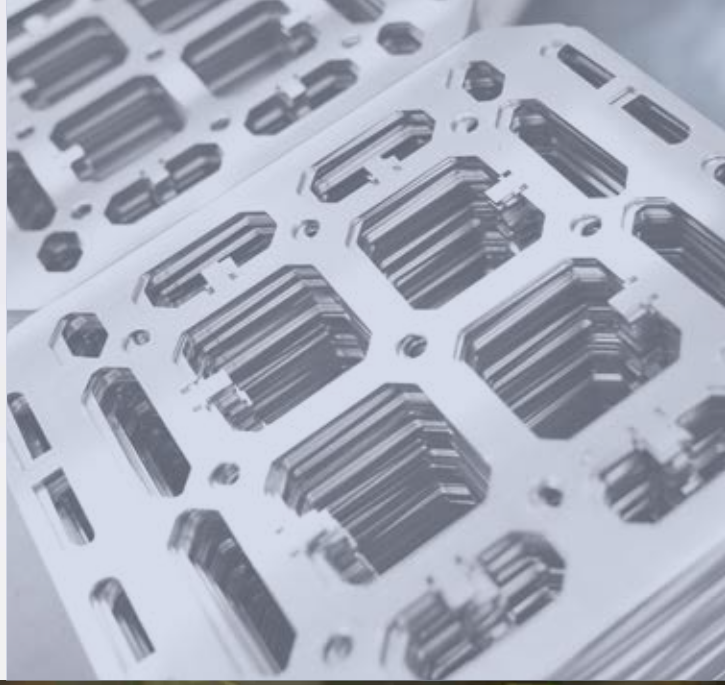





# Un approccio a 360 gradi.

Dallo studio del progetto alla prototipazione complessa, fino alla lavorazione specializzata dei metalli, in BCF Steel Project diamo forma a qualsiasi progetto.

# Une approche à 360°.

De l'étude du projet au prototypage complexe en passant par le traitement spécialisé des métaux, BCF Steel Project donne forme à tous les projets quels qu'ils soient.

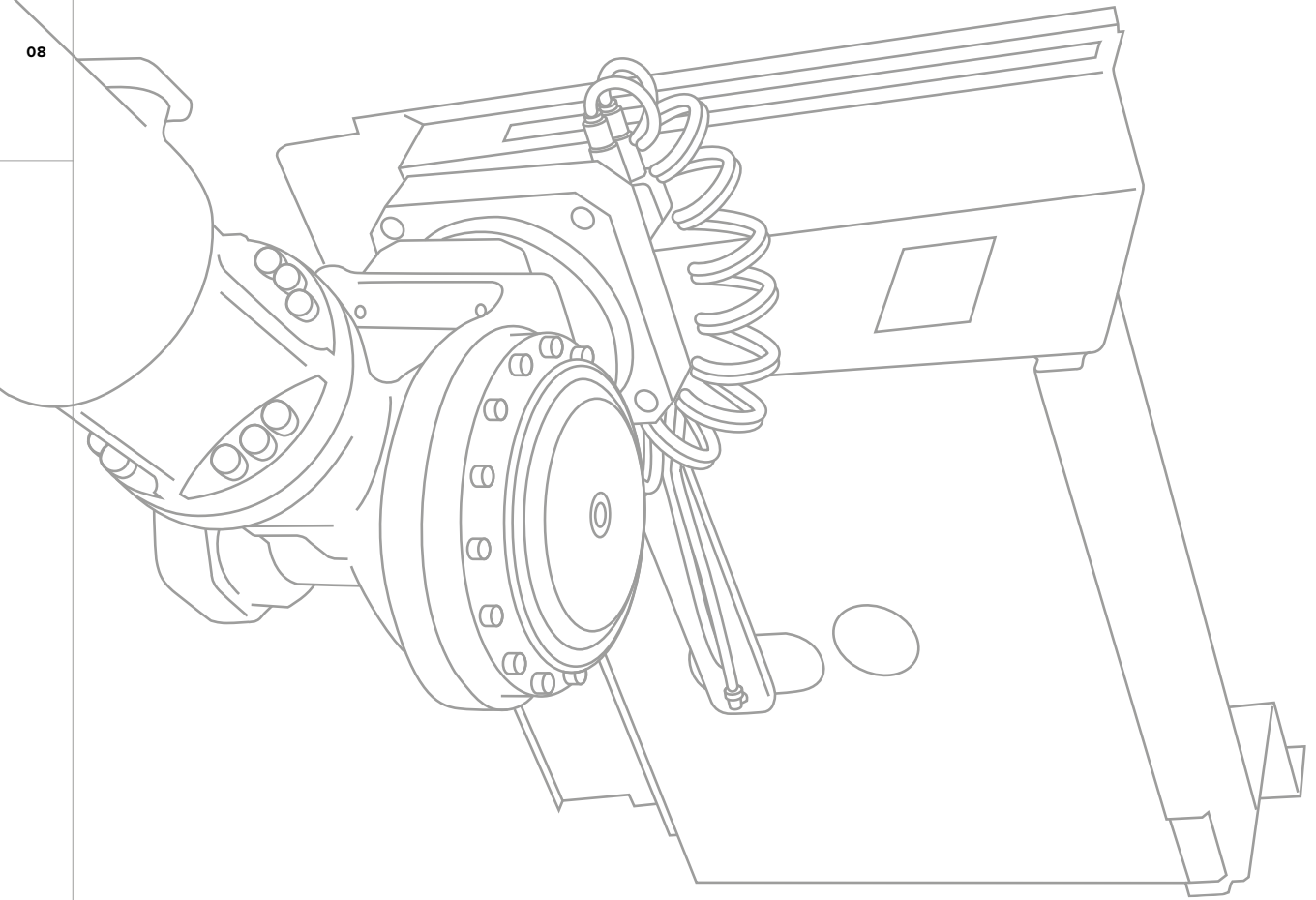

## Le fasi del processo.

### Les phases du processus.

01

Tutto parte dall'analisi del progetto che spetta all'Ufficio Tecnico e al Settore Produttivo che lavorano sinergicamente per trovare la soluzione migliore per realizzare la commessa.

Tout commence avec l'analyse du projet par le bureau d'étude en synergie avec le secteur productif pour déterminer la solution de production du produit la plus adaptée.

02

La seconda fase è la prototipazione rapida che ci permette di misurare l'efficacia della nostra proposta.

La deuxième étape passe par la production des prototypes pour vérifier l'efficacité de la solution proposée.

03

Il terzo step riguarda la lavorazione dei metalli attraverso diverse tecniche che ci consentono di soddisfare qualsiasi richiesta specifica del cliente: taglio laser, punzonatura, pressopiegatura, saldatura e lavorazioni complementari.

La troisième phase implique l'usinage des métaux au moyen de différentes techniques afin de satisfaire la spécificité de chaque client : coupe laser, poinçonnage, cintrage à presse, soudure, usinages complémentaires.







## Industrializzazione: un sistema collaudato.

Siamo un'azienda specializzata nella produzione di medie e grandi tirature, per questo abbiamo suddiviso il nostro processo produttivo su due turni. Il nostro sistema è una macchina perfettamente collaudata che ci consente di organizzare il lavoro in modo tale da garantire un elevato livello di precisione dalla lavorazione iniziale, alle finiture, fino ai controlli finali.

## Industrialisation: un système validé.

Notre société est spécialisée dans la production de moyennes et grandes séries qui imposent une organisation sur deux équipes. Notre gestion se fonde sur un système maîtrisé des opérations afin de garantir la haute précision des phases de production, des finitions et de la finale validation des produits finis.



## Il tuo punto di riferimento per progetti custom made.

Partiamo da te.  
Ti ascoltiamo, offrendoti una consulenza specializzata, per conoscere le tue esigenze e per definire insieme un piano operativo efficace. È in questo modo che possiamo garantirti progetti personalizzati e di qualità.

## Un repère fiable pour des projets faits sur mesure.

Nous partons du client.  
Nous sommes à l'écoute de la demande et des besoins du client. Nous offrons nos consultations dédiées à ses exigences, afin de définir ensemble une stratégie opérationnelle et efficace. Des projets personnalisés et de qualité deviennent une garantie pour le client.





## La qualità prima di tutto.

Il tuo progetto verrà realizzato con materiali selezionati e grazie ad un sistema di controllo dimensionale laser e a severe procedure di controllo durante tutta la fase produttiva, ti garantiamo solo prodotti di qualità certificata.

## Avant tout, la qualité.

Les projets sont réalisés avec des matières avant tout sélectionnées. Grâce à un système de contrôle dimensionnel laser, aux sévères procédures de contrôle pendant toute la phase de production, nous garantissons des produits de seule qualité certifiée.





## Logistica: velocità e flessibilità.

Abbiamo un ricco assortimento di materie prime sempre disponibili a magazzino, che ci consentono di essere sempre pronti a qualsiasi tua richiesta. Consegniamo in Italia e nel resto del mondo in tempi record, rispondendo a qualsiasi specifica richiesta del cliente. I nostri imballaggi sono precisi, sicuri e si adattano a qualsiasi mezzo di trasporto.

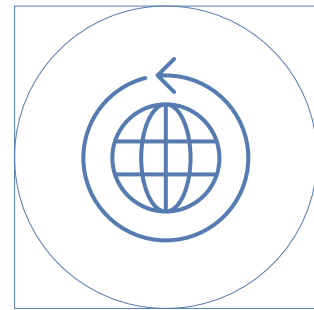

## Logistique : rapidité et flexibilité.

Un riche assortiment de matières première est toujours disponible dans nos magasins pour faire face à toute demande. Nous savons livrer en Italie et en Europe dans des délais rapides, grâce aussi au savoir faire de notre service logistique. Les emballages sont spécifiques et adaptés pour une livraison sécurisée jusqu'au destinataire final.

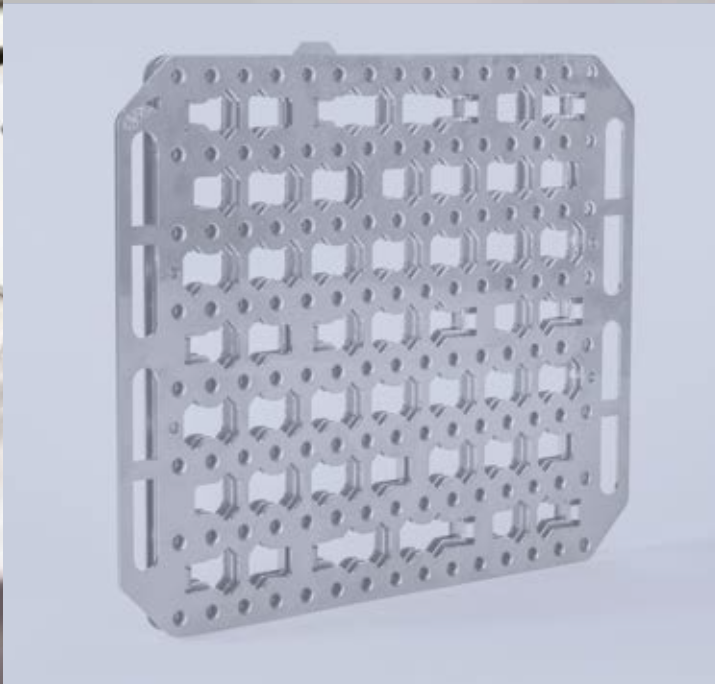

## Tipi di materiali: un ampio assortimento.

Abbiamo a disposizione una vasta gamma di materie prime per dare forma a qualsiasi tuo progetto.

## Les matières :

### Un vaste assortiment.

Nous disposons d'une ample gamme de matière pour donner forme à vos projets.

### Acciai al carbonio



### Aciers au carbone

**Acciai inossidabili**  
diverse leghe (standard  
a magazzino 430, 304, 316)  
e diverse finiture



**Aciers inoxydables**  
avec différents alliages  
(standard en stock 430,304,316)  
et avec différentes finitions



**Leghe d'alluminio**  
(standard a magazzino  
5754, 1050)  
e diverse finiture superficiali

**Alliages d'aluminium**  
(standard en stock 5754, 1050)  
et avec différentes finitions  
de surfaces

**Leghe di rame**

**Alliage de cuivre**



Orchestriamo le competenze  
più elevate.





*La symphonie des compétences d'une  
orchestre maîtrisée.*

**BCF Italia SRL  
a Socio Unico**

Via J. Linussio, 13  
Zona industriale  
33061 Rivignano-Teor  
Udine – Italy

**T.** +39 0432 776597  
**F.** +39 0432 776677  
[bcf@bcf-italia.com](mailto:bcf@bcf-italia.com)

**bcf-italia.com**

